

Jabra
M5390
MULTIUSE

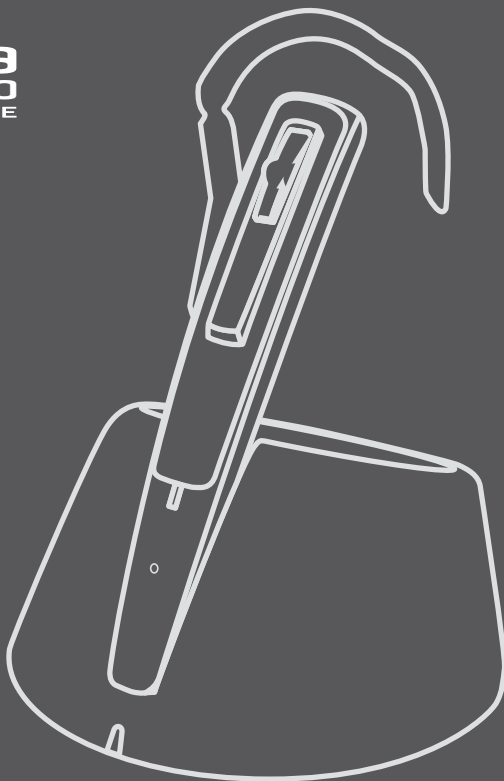

USER MANUAL

Jabra

The Jabra brand is wholly owned by GN Netcom. Customer service is provided by GN Netcom. Please see details below.

Australia	61 3 8823 9111	Japan	81 3 5297 7975
Austria	43 1 403 4134	P. R. China	86 10 6583 2311
Canada	1 905 212 11 02	Singapore	65 65 42 45 50
Denmark	45 43 43 15 52	Spain	34 91 639 80 64
France	33 1 30 58 30 31	Sweden	46 8 693 09 00
Germany	49 803 126 510	United Kingdom	44 1784 220 140
Hong Kong	852 21 04 68 28	USA	1 603 598 1100
Italy	39 02 5832 8253-61-74		

Tak

Tak, fordi du købte Jabra M5390 Multiuse-headsettet.
 Jabra M5390 Multiuse-headsettet følger med Jabra A335w Dongle og Jabra M5390 Multiuse-holderen.
 Denne unikke kombination giver dig mulighed for at bruge et og samme headset til al din kommunikation. Med Jabra M5390 Multiuse-headset kan du tilslutte til en mobiltelefon og en fastnettelefon samtidigt – eller til en mobiltelefon og en pc-software.

Headset-holderen og headsettet bruges sammen med din fastnettelefon. Donglen gør det muligt for dit headset at kommunikere med en software, såsom Microsoft Office Communicator, Skype eller Cisco IP Communicator m.v. via din pc eller laptop.

Du kan også tilslutte dit headset direkte til din Bluetooth®-aktiverede mobiltelefon.
 Headsettet og donglen er endvidere optimeret til den nye bredbåndsteknologi og overholder alle TIA-920-specifikationer, hvilket sikrer tydelig og klar stemmemodtagelse og transmission (bredbånd understøttes mellem dongle og headset alene).

indholdsfortegnelse

- 1. Oversigt 2
- 2. Tilpasning af headset 3
- 3. Opsætning af fastnettelefon 4
- 4. Opsætning af mobiltelefon 7
- 5. Foretag et opkald på fastnettelefon 8
- 6. Besvar et opkald på fastnettelefon 9
- 7. Foretag og besvar et opkald på mobiltelefon 10
- 8. Funktioner 12
- 9. Reset/Parring 15
- 10. Anvendelse af Jabra M5390 Multiuse-headsettet sammen med flere Bluetooth-aktiverede enheder. 16
- 11. Betjening af enheder i Multiuse-tilstand 16
- 12. Skift mellem basen og Jabra A335w-donglen i Multiuse-tilstand 17
- 13. Fejlfinding og ofte stillede spørgsmål 17
- 14. Vedligeholdelse, sikkerhed og bortskaffelse 18
- 15. Appendiks – GN1000 (Remote Handset Lifter (RHL) – ekstra tilbehør) 19

1. Oversigt

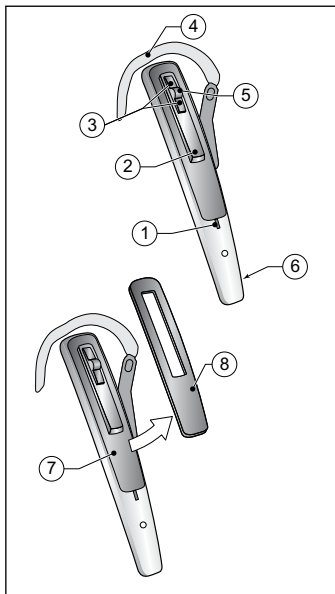
**Headset**

- [1] Visuel indikator
- [2] Besvar-/afslutknop
- [3] Lydstyrke op (+), ned (-)
- [4] Ørekrog
- [5] Mikrofonafbryder (lydløs)
- [6] Mikrofon
- [7] Nulstillingsknop
- [8] Aftageligt cover

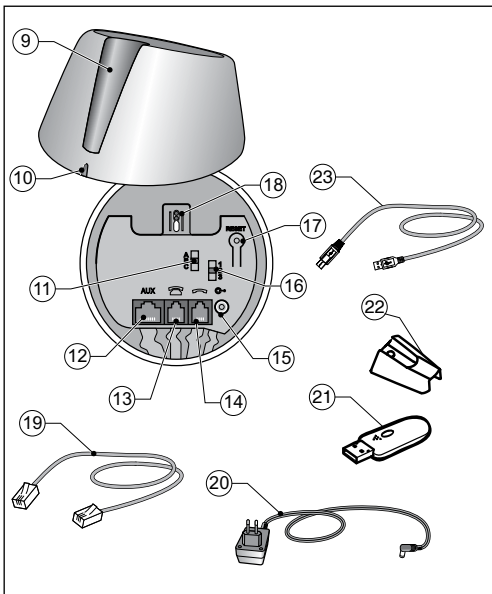
**Basisstation**

- [9] Opladerholder
- [10] Visuel indikator
- [11] Klartonekontakt
- [12] AUX-port
- [13] Telefonport
- [14] Port til telefonrør
- [15] Strømforsyningsport
- [16] Mikrofonvolumen
- [17] Nulstillingsknop
- [18] Headset-/telefonrør .
somskifter

Kabel & Adapter

- [19] Tilslutningsledning
- [20] Strømforsyning
- [21] Dongle
- [22] Rejseoplader
- [23] USB-kabel til rejse-
oplader

Tryk let på = Tryk på knappen i op til 0,8 sek.

Tryk på = Tryk på knappen i mere end 0,8 sek., og slip inden der er gået 1,5 sek. Der lyder en klartone.

Tryk let på .. to gange = Tryk let to gange inden for 0,5 sek.

2. Tilpasning af headset

2.1

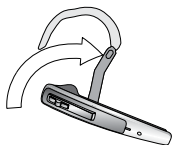

2.2

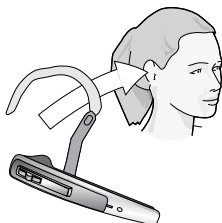

Tilpasning til øret

2.1 Åbn ørekrogen så langt op som muligt.¹⁾

2.2 Hold headsettet op til øret, så højttaleren sidder komfortabelt i øret, og mikrofonen peger mod munden.

2.3

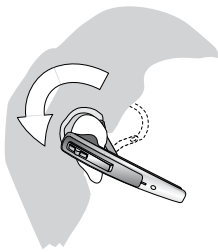

2.4

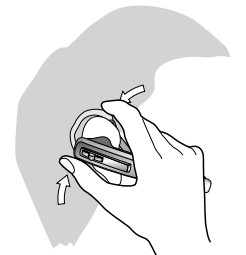

2.3 Luk ørekrogen ned over øret

2.4 Bøj og tryk på ørekrogens fleksible gummidel for at opnå en komfortabel pasform.

2.5

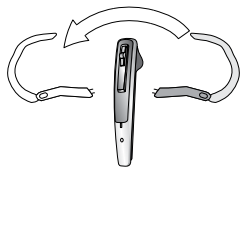

Tilpasning til venstre øre

2.5 Træk den fleksible ørekrog ud af åbningen, og indsæt den på den anden side af headsettet, markeret med et "L".

Udfør ovennævnte trin 2.1 – 2.4.

1) **Bemærk:** Det nye headset er konfigureret til brug på det højre øre.

3. Opsætning af fastnettelefon

3.1

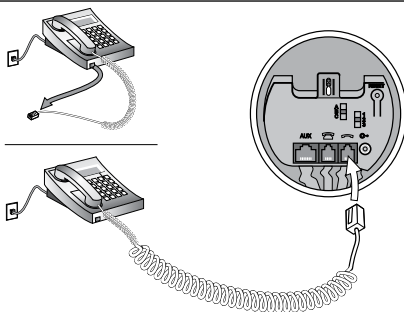



Hvis din telefon har en headset-port, gå direkte til 3.2b.

3.1 Tag ledningen til telefonrøret ud af din telefon, og tilslut den til porten på baseenheden markeret med .

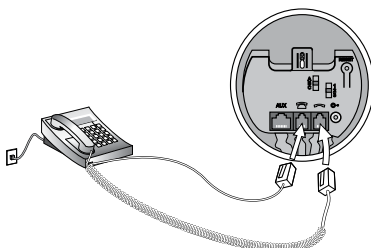
3.2a



3.2a Tilslut den medfølgende telefonledning til den nu tomme telefonrørport på  telefonen og til porten på baseenheden markeret med .

3.2b

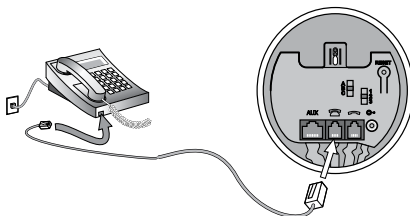

3.2b (Kun til brug med headset-port) Tilslut den medfølgende telefonledning til headset-porten på telefonen og til den port på baseenheden, der er markeret med .

3.3

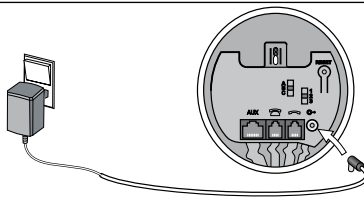

3.3 Tilslut strømforsyningen til porten i bunden af baseenheden, og tilslut derefter til en stikkontakt. Den visuelle indikator på baseenheden lyser grønt, hvis headsettet fjernes.

Bemærk: AUX-port bruges til Remote Handset Lifter (RHL). Se appendiks.

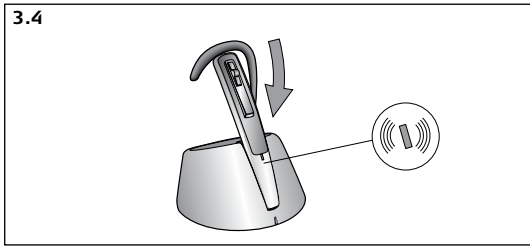

3.4 Anbring headsettet i opladerholderen og oplad det i mindst **30 minutter inden brug**. En fuld opladning tager ca. 2 timer. Den visuelle indikator på headsettet blinker grønt, mens headsettet oplades, og lyser konstant grønt, når headsettet er fuldt opladet. Samme procedure følges for brug af rejseoplader.

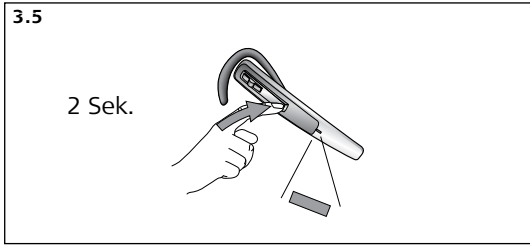

3.5 Tænd for headsettet ved at trykke på besvar-/afslutknappen i 1 sekund (visuel indikator blinker blå fire gange, og der høres tre bip), eller ved at placere headsettet i opladerholderen. Sluk for headsettet ved at trykke på besvar-/afslutknappen i to sekunder (visuel indikator blinker blå fire gange, og der høres tre bip).

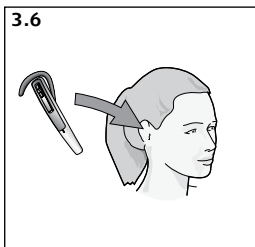

Klartone

3.6 Tag headsettet ud af opladerholderen, og tag det på.

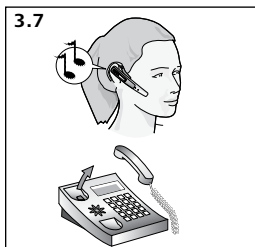

3.7 Løft telefonrøret, og vent på en klartone i headsettet.

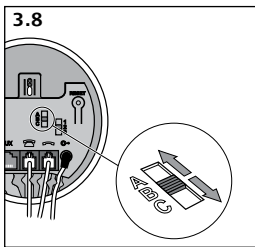

3.8 Hvis klartonen ikke høres eller er uklar, flyttes klartonekontakten i bunden af baseenheden langsomt gennem de 3 indstillinger.

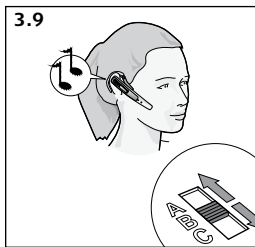

3.9 Stil kontakten i den position, der giver den tydeligste klartone

3.10

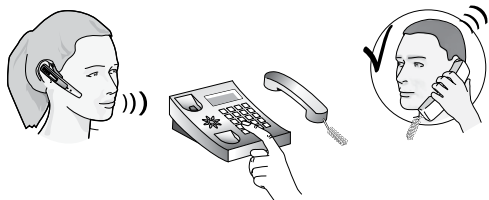
**Indstilling af mikrofonvolumen**

3.10 Ring op til én (se afsnit 4), der kan fungere som testperson

3.11

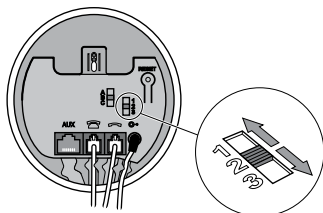

3.11 Juster den udgående volumen med mikrofonvolumenkontrollen på baseenheden. Skift mellem de 3 indstillinger, og vælg den som testpersonen foretrækker.¹⁾

3.12

**Indstilling af indgående volumen**

3.12 Under et opkald justeres den indgående volumen ved at trykke på headsettets volumenknop.

3.13

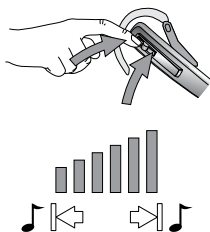

3.13 En tone i headsettet angiver, hvornår min./maks. lydstyrke er opnået.

1) Bemærk: Hvis du kan høre din egen stemme, er mikrofonvolumen sandsynligvis for høj. Skru ned for volumenindstillingen på din fastnettelefon (hvis denne funktion findes), og kompensér ved at skruer op for lydstyrken på headsettet.

4. Opsætning af mobiltelefon

Opsætning

Opret parring mellem headsettet og mobiltelefonen

BEMÆRK: *Inden brug skal du oplade headsettet (se afsnit 3.4).*

Inden du bruger dit Jabra M5390 Multiuse-headset sammen med en mobiltelefon, skal du sørge for at parre det med mobiltelefonen.

- Kontroller, at headsettet er slukket.
- Tryk på besvar-/afslutknappen i tre sekunder. Du kan også fjerne det aftagelige cover og trykke på reset-knappen på headsettet i tre sekunder. Den visuelle indikator på headsettet lyser konstant blå. (se afsnit 9.1)
- Indstil din Bluetooth-telefon til registrering af Jabra M5390 Multiuse-headsettet:
 - o Følg brugervejledningen til telefonen. Du skal normalt bruge opsætnings-, tilslutnings- eller Bluetooth-menu på telefonen og vælge en indstilling til at 'registrere' eller 'tilføje' en Bluetooth-enhed.
 - o Din telefon finder Jabra M5390 Multiuse-headsettet og spørger, om du ønsker at oprette parring med den.
- Accepter parring ved at trykke 'Ja' eller OK på telefonen, og bekræft med adgangskoden eller PIN-koden = 0000 (fire nuller).
- Telefonen bekræfter, når parringen er gennemført. Hvis parringen ikke lykkes, skal du gentage ovenstående trin. Nogle mobiltelefoner kræver manuel tilslutning efter parring. Bemærk at headsettet på nogle mobiltelefoner skal indstilles til "Pålidelig enhed".

BEMÆRK: *Hvis du utilsigtet kommer til at indstille headsettet i parringstilstand, skal du trykke let på besvar-/afslutknappen for at forlade parringstilstand.*

- ❗ **VIGTIGT** *Samme headset kan parres med flere mobiltelefoner. Men hvis du har parret flere mobiltelefoner, der er tændt og inden for headsettets rækkevidde, er headsettet ikke i stand til at etablere forbindelse til baseenheden. Du kan kun tilslutte én mobiltelefon til headset-basen ad gangen. For at kunne etablere forbindelse til headset-basen må kun en parret mobiltelefon være tændt inden for headsettets rækkevidde.*

5. Foretag et opkald på fastnettelefon

5.1

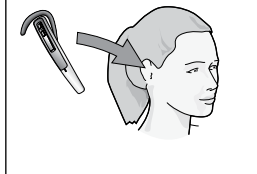

5.2

5.1 Tag headsettet på. ¹⁾

5.2 Løft telefonrøret, eller tryk på telefonens "linie"-knap, hvis baseenheden er tilsluttet headset-porten. Tryk derefter let på besvar-/afslutknappen for at omskifte fra telefonrør til headset.

5.3

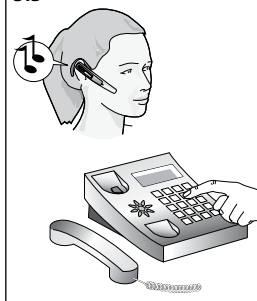

5.4

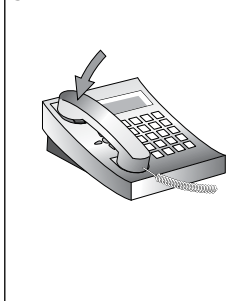

5.3 Vent på klartone, tast nummeret.

5.4 Afslut opkaldet ved at trykke let på besvar-/afslutknappen på headsettet og lægge telefonrøret på igen, eller ved at trykke på telefonens "afslut opkald"-knap, hvis baseenheden er tilsluttet direkte til telefonens headset-port.

5.5

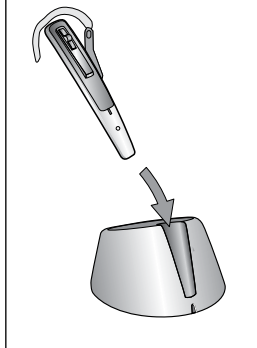

5.6

**Foretag et opkald via telefonrøret**

5.5 Placer headsettet i opladerholderen.

5.6 Brug telefonrøret som normalt.

1) **Bemærk:** Hvis du besvarer et opkald med telefonrøret, skal du sørge for, at headsettet er placeret i opladerholderen. Ellers vil opkaldet blive omdirigeret til headsettet.

6. Besvar et opkald på fastnettelefon

6.1

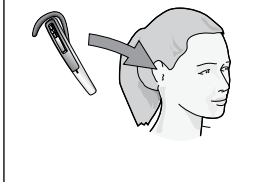

6.2



6.1 Tag headsettet på ¹⁾

6.2 Løft telefonrøret, eller tryk på telefonens "linie"-knap, hvis baseenheden er tilsluttet headset-porten. Tryk derefter let på besvar-/afslutknappen for at omskifte fra telefonrør til headset.

6.3



6.3 Afslut opkaldet ved at trykke let på besvar-/afslutknappen på headsettet og lægge telefonrøret på igen, eller ved at trykke på telefonens "afslut opkald"-knap, hvis baseenheden er tilsluttet direkte til telefonens headset-port.

6.4

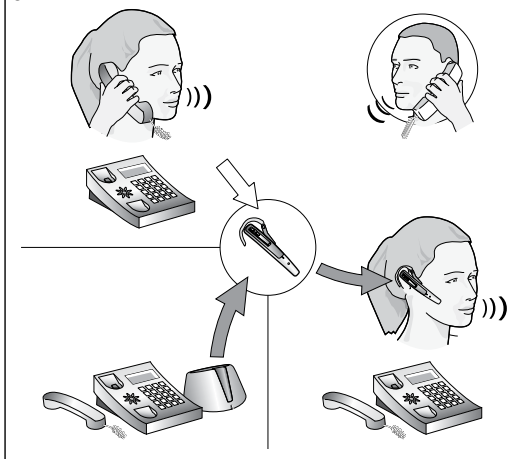

Omskiftning fra telefonrør til headset

6.4 Hvis du, under et opkald med telefonrøret, ønsker at skifte til headset, tages headsettet blot ud af opladerholderen. Tryk let på besvar-/afslutknappen, og derefter dirigeres opkaldet automatisk til headsettet.¹⁾

6.5

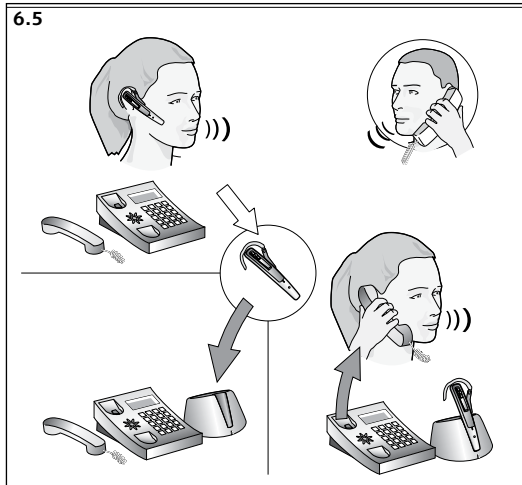

Omskiftning fra headset til telefonrør

6.5 Hvis du ønsker at skifte til telefonrøret under et opkald på headsettet, skal du tage telefonrøret og sætte headsettet tilbage i opladerholderen. Opkaldet vil ikke blive omdirigeret til telefonrøret, før headsettet er placeret i opladerholderen.

1) Vigtigt: Læg ikke telefonrøret på igen, da dette vil afslutte opkaldet.

7. Foretag og besvar et opkald på mobiltelefon

Foretag og afslut opkald fra mobiltelefon

- Når du foretager et opkald fra mobiltelefonen, overføres opkaldet automatisk til headsettet (dette afhænger af telefonens indstillinger, se brugervejledningen til mobiltelefonen for at finde ud af, hvordan denne funktion aktiveres).

Hvis telefonen ikke understøtter denne funktion, kan du se i brugervejledningen til mobiltelefonen, hvordan et opkald besvares med et headset.

- Afslut opkaldet ved at trykke let på besvar-/afslut-knappen ELLER ved at trykke på "Afslut/Nej" (eller tilsvarende) på mobiltelefonen.

Besvar og afslut et indgående opkald fra mobiltelefon

- Besvar opkaldet ved at trykke let på headsettets besvar-/afslutknop efter første ring, ELLER fjern headsettet fra opladerholderen, hvis headsettet er placeret deri.
- Afslut opkaldet ved at trykke let på headsettets besvar-/afslutknop ELLER ved at trykke på "Afslut/Nej" (eller tilsvarende) på mobiltelefonen, eller placer headsettet i opladerholderen.

❗ VIGTIGT: Hvis du besvarer et opkald på mobiltelefonen, overføres opkaldet ikke automatisk til headsettet for visse mobiltelefonmodeller.

Omskiftning fra headset til mobiltelefon

Du kan skifte fra headsettet til mobiltelefonen under et igangværende opkald. Det kan du f.eks. gøre, hvis batteriet i headsettet er ved at løbe tør for strøm.

- Brug menuen på mobiltelefonen til at skifte fra headsettet til mobiltelefonen under et igangværende opkald (se brugervejledningen til mobiltelefonen).

Omskiftning fra mobiltelefon til headset

Du kan skifte fra mobiltelefonen til headsettet under et igangværende opkald.

- Brug menuen på mobiltelefonen til at skifte fra mobiltelefon til headset under et igangværende opkald (se brugervejledningen til mobiltelefonen).

Afvisning af et indgående opkald

• Tryk på besvar/afslut-knappen på headsettet, når telefonen ringer, for at afvise et indgående opkald. Den, der ringer til dig, vil, afhængigt af telefonens indstillinger, blive viderestillet til telefonsvareren eller høre en optagetone.

Foretag stemmeopkald

• Tryk let på besvar-/afslutknappen på headsettet for at få adgang til stemmeopkaldstilstand. (Læs brugervejledningen til mobiltelefonen for at få oplysninger om, hvordan denne funktion anvendes.) Optag stemmekoden via headsettet for at få det bedste resultat.

Genopkald til det sidst opkaldte nummer

- Tryk let to gange på besvar-/afslutknappen på headsettet.

Besvar flere opkald

Med et aktivt opkald i headsettet:

- Tryk let to gange på besvar-/afslutknappen for at parkere det aktive opkald og ringe op til det sidst opkaldte nummer.

Med et aktivt opkald samtidig med modtagelse af et yderligere indgående opkald

- Tryk let på besvar-/afslutknappen for at afslutte det aktive opkald og besvare det indgående opkald.
- Tryk let to gange på besvar-/afslutknappen for at afvise det indgående opkald.
- Tryk på besvar-/afslutknappen i ca. 1,5 sekund for at parkere det aktive opkald og besvare det indgående opkald. Et aktivt opkald plus et parkeret opkald
- Tryk let på besvar-/afslutknappen for at afslutte det aktive opkald og besvare det parkerede opkald.
- Tryk på besvar-/afslutknappen i ca. 1,5 sekund for at skifte mellem de to opkald.

Bemærk, at denne funktion afhænger af den tilsluttede telefonmodel.

Hold dig inden for rækkevidde

Lyden i headsettet bliver forringet, hvis du bevæger dig uden for rækkevidde.¹⁾ Gå tilbage, indtil du er inden for rækkevidde, for at genetablere lyd kvaliteten. Hvis du bevæger dig for langt væk fra mobiltelefonen, bliver opkaldet evt. afbrudt eller stillet tilbage til mobiltelefonen fra headsettet, afhængigt af hvilken mobiltelefonmodel, der anvendes. Find yderligere oplysninger i brugervejledningen til mobiltelefonen om brug af denne funktion.

Husk!

Hvis du vil opnå maksimal ydeevne, skal du have Jabra M5390 Multiuse-headsettet og mobiltelefonen på samme side af kroppen eller over for hinanden. Ydeevnen forbedres som regel, hvis der ikke er nogen hindringer mellem headsettet og mobiltelefonen.

8. Funktioner

8.1

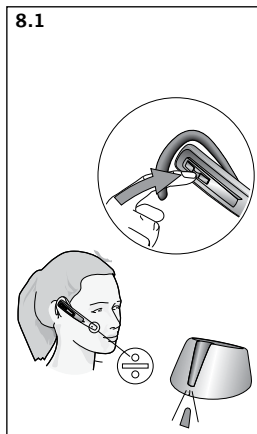

8.2

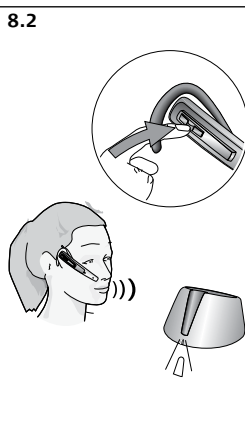

Slå lyd fra og til

8.1 Tryk på Mikrofonafbryder (lydløs) på headsettet. Der høres en dobbelt tone i headsettet.

8.2 Tryk på Mikrofonafbryder (lydløs) igen for at slå lyden til. Der høres en dobbelt tone i headsettet.

1) Bemærk: Hvis du besvarer et opkald på telefonrøret, skal du sørge for, at headsettet er placeret i opladerholderen.

Ellers omdirigeres opkaldet til headsettet.

8.3

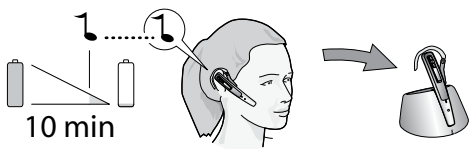

Lavt batteriniveau

8.3 Ca. 10 minutter før headsettet løber tør for batteri, vil den visuelle indikator på headsettet begynde at blinke rødt, og der høres en række toner.

Hvis batteriet er afladet, slukker den visuelle indikator på headsettet automatisk. Sæt headsettet tilbage i opladerholderen, og fortsæt eventuelt samtalen på telefonrøret. Headsettet har en batteriniveauindikator. Ved at trykke let på Lydstyrke op (+), ned (-)-knappen, blinker den visuelle indikator hurtigt to gange – grøn, gul eller rød, afhængigt af batteriniveauet.

8.4

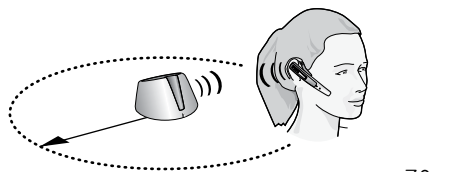

Uden for rækkevidde

8.4 Hvis headsettet er uden for rækkevidde (ca. 70 meter), vil alle funktioner undtagen besvar-/afslut-knappen blive inaktive, indtil headsettet er inden for rækkevidde igen.

Hvis mikrofonlyden er afbrudt, når du går uden for rækkevidde, vil lyden også være afbrudt, når du kommer inden for rækkevidde igen.

2) vigtigt: Hvis headsettet er udenfor rækkevidde i mere end et minut, afbrydes forbindelsen mellem basen og headsettet.

8.5

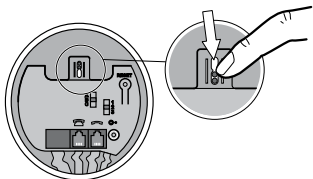
**Headset-/telefonrørsomskifter**

8.5 Hvis headsettet mangler, skal headset-/telefonrørsomskifteren aktiveres, før du kan bruge telefonrøret. Hvis headsettet bruges sammen med en anden Bluetooth®-enhed, skal headset-/telefonrørsomskifteren aktiveres, før du kan bruge telefonrøret.

Funktioner:

Rækkevidde	70 m/230 ft headset/base - headset/dongle 10 m/33 ft for de fleste mobiltelefoner
Taletid/standbytid	Op til 6 timer/op til 60 timer
Transmissionsprotokol	Bluetooth®
Frekvensbånd	2,4 GHz

9. Reset/Parring

9.1

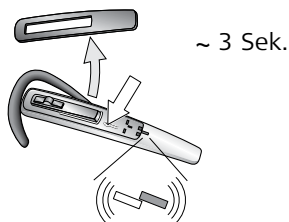

9.1 Tryk på besvar-/afslutknappen i tre sekunder. Du kan også fjerne det aftagelige cover og trykke på reset-knappen på headsettet i tre sekunder. Den visuelle indikator på headsettet lyser konstant blå. ¹⁾

9.2

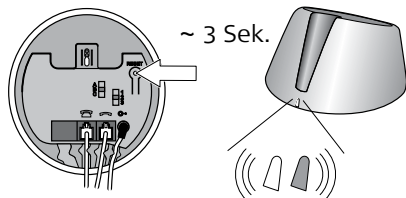

9.2 Tryk umiddelbart derefter på baseenhedens reset-knap i 3 sekunder. Den visuelle indikator på baseenheden lyser konstant blå.

9.3

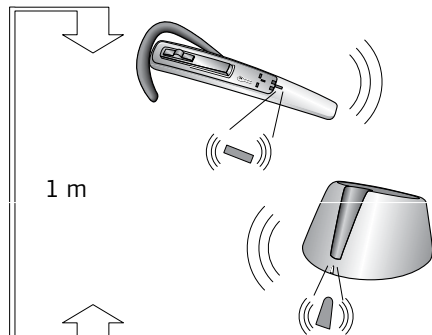

9.3 Sørg for, at headsettet og baseenheden er inden for en rækkevidde af en meter fra hinanden. Ved korrekt parring blinker begge visuelle indikatorer blåt fem gange, og den visuelle indikator på baseenheden vil skifte til konstant grøn

Tryk, og hold reset-knappen under baseenheden nede i fem sekunder for at rydde parringslisten i baseenheden. Tryk, og hold reset-knappen under baseenheden nede i fem sekunder for at rydde parringslisten på headsettet. Bemærk at der skal foretages en ny parringssekvens efter nulstillingen.

1) Bemærk: Headsettet er allerede parret med baseenheden fra fabrikken. Parring er kun nødvendig, hvis et nyt headset skal fungere sammen med en eksisterende baseenhed (eller omvendt).

10. Anvendelse af Jabra M5390 Multiuse-headsettet sammen med flere Bluetooth®-aktiverede enheder

Jabra M5390 Multiuse-headsettet kan parres med op til otte enheder. Men kun to kan være tilsluttet headsettet på samme tid (parret med headsettet, tændt og inden for rækkevidde). Det kan være to af enhver form for Bluetooth® -enheder af enhver slags (f.eks. en mobiltelefon og en Jabra M5390 Multiuse-baseenhed eller en Jabra A335w Dongle og en mobiltelefon eller to mobiltelefoner). Hvis headsettet er indenfor Jabra M5390 Multiuse-baseenhedens eller Jabra A335w-donglens rækkevidde, kan der kun tilsluttes én yderligere Bluetooth®-enhed til headsettet (parret med headsettet, tændt og inden for rækkevidde).

Headsettet er som standard parret med basen fra fabrikken. Det vil sige, at headsettet automatisk forbindes med basen, hvis den er tændt og inden for rækkevidde. Oplysninger om parring til dongle findes i dongle-vejledningen på cd'en.

Det er også muligt at have to Bluetooth®-aktiverede mobiltelefoner tilsluttet Jabra M5390 Multiuse-headsettet på samme tid. Men så må hverken baseenhed og dongle være tilsluttet headsettet.

11. Betjening af enheder i Multiuse-tilstand

Begge enheder kan betjenes i Multiuse-tilstand fra bunden af headsettet (to enheder forbundet med headsettet). Betjeningen kan opdeles i håndtering af indgående og udgående opkald.

Hvis du modtager et indgående opkald fra en af de forbundne enheder, vil denne enhed automatisk være fokusenheden, og opkaldet besvares med et let tryk. Opkaldet afvises med et tryk.

Hvis du vil foretage et udgående opkald, som er aktiveret fra headsettet, skal du angive en af enhederne som fokusenhed. At angive en enhed som fokusenhed betyder, at alle tryk på knapper på headsettet vil blive sendt til den pågældende enhed. Hvis du f.eks. vil aktivere et stemmeopkald på den anden forbundne enhed, skal du først sørge for, at den pågældende enhed er fokusenhed.

Tryk derefter let på knappen for at aktivere en stemmeopkaldskommando.

Hvis du vil flytte fokusfunktionen mellem de to forbundne enheder, skal du trykke på besvar-/afslutknappen i ca. 1,5 sekunder.

Efter fokusskift vil forskellige indikatorer bruges til at oplyse brugeren om, hvilken enhed der nu er i "fokus". Hvis fokus skiftes til Jabra A335w-donglen, blinker LED-knappen på donglen hurtigt lyseblåt fem gange. Højtaleren på headsettet vil også sige "Dongle i fokus". Hvis fokus skiftes til Jabra M5390-baseenheden, blinker LED-knappen på baseenheden hurtigt lyseblåt fem gange. Højtaleren på headsettet vil også sige "Baseenhed i fokus". Hvis fokus skiftes til en mobiltelefon, vil højtaleren på headsettet også sige "Mobil i fokus".

Bemærk, at dette kun gælder Multiuse-tilstand. Hvis headsettet kun er forbundet med en enhed, vil denne enhed automatisk være fokusenhed.

Det bedes også bemærket, at kommandoen Genopkald til sidst kaldte nummer ikke kan benytte fokusfunktionen. Hvis du trykker to gange på besvar-/afslutknappen, sendes kommandoen Genopkald til sidst kaldte nummer automatisk til den tilsluttede enhed sammen med det sidste indgående opkald (ved forbindelse til headsettet).

BEMÆRK: Hvis flere Bluetooth-aktiverede enheder er parret med headsettet, fungerer funktionen Stemmeopkald på den enhed, der blev parret sidst.

12. Skift mellem basen og Jabra A335w-donglen i Multiuse-tilstand

Ved omskiftning mellem baseenheden og Jabra A335w-donglen i Multiuse-tilstand skal headsettet typisk været tilsluttet en mobiltelefon og enten baseenheden eller donglen. Hvis du vil skifte mellem baseenheden og donglen, mens mobiltelefonen er tilsluttet, skal knappen Lydstyrke op og ned holdes nede i fire sekunder.

13. Fejlfinding og ofte stillede spørgsmål

Sp.: Der sker ingenting, når jeg forsøger at justere klartonen.

Sv.: Kontroller, at der er strøm på baseenheden (visuel indikator på baseenheden lyser konstant grøn). .
Etabler derefter en stemmeforbindelse mellem baseenheden og headsettet (visuelle indikatorer på .
baseenheden og headsettet blinker konstant grønt). Sørg også for, at telefonen er aktiveret (røret er løftet af eller "linie"-knappen er aktiveret).

Sp.: Jeg hører et ekko af min egen stemme, når jeg taler.

Sv.: Dit mikrofonvolumenniveau (se afsnit 3.10) er sandsynligvis for højt. Sæt mikrofonvolumen til et lavere niveau (3->2, 2->1).

Sp.: Lyden i headsettet er dårlig, eller personen i den anden ende kan ikke høre mig.

Sv.: Kontroller, at du har indstillet klartonekontakten korrekt. Ring til en ven for at justere kontakten.

Sp.: Når jeg trykker på besvar-/afslutknappen, aktiveres GN1000 (RHL), men der etableres ikke forbindelse

Sv.: Kontroller, at du bruger telefonens telefonrørsport og ikke headset-porten (hvis din telefon har en), når du anvender en GN1000 RHL til fjernbesvarelse.

Sp.: Jeg har skiftet plads på mit arbejde. Er det muligt at anbringe mit headset i en anden base?

Sv.: Ja, det kan du godt. Headsettet skal blot parres med den nye base. Følg den fremgangsmåde, der er i beskrevet i afsnit 7 i denne vejledning.

Sp.: Jeg kan ikke høre noget i headsettet, når jeg bruger min mobiltelefon.

Sv.: Skru op for lyden i headsettet (eller telefonen).

- Da volumenniveauet kan variere mellem fastnettelefonen og mobiltelefonen, kan det være bedst at justere niveauet på telefonerne.

- Brug lydstyrkeknappen på headsettet til generelle justeringer (men sørg for at headsettet er parret med mobiltelefonen).

- Kontroller, at telefonen er tilsluttet headsettet - hvis der ikke oprettes forbindelse enten fra telefonens Bluetooth®-menu eller ved at trykke let på besvar/afslut-knappen, skal du følge vejledningen om . . . parring (se afsnit 4 "Opret parring med mobiltelefonen").

**Hvis denne funktion understøttes af mobiltelefonen*

F: Kan jeg bruge bredbånd sammen med en mobiltelefon eller en fastnettelefon?

A: Nej, headsettet understøtter kun bredbånd med Jabra A335w-donglen. SSe Jabra A335w Dongle-vejledning på cd'en til bredbåndindstillingerne.

BEMÆRK: Hvis din fastnettelefon har en volumenknop, kan det hjælpe at justere den for at optimere lyd kvaliteten i headsettet.

14. Vedligeholdelse, sikkerhed og bortskaffelse

Vedligeholdelse

Ørekrognen kan rengøres med en tør eller let fugtig klud. Ledningerne og basen kan støves af med en tør klud efter behov. Undgå, at der kommer fugt eller væske ind i knapper, modtagere eller andre åbninger. Undgå at udsætte produktet for regn.

Børn og produktemballage

Emballagen og de plastikposer, som produktet og de forskellige løse dele er pakket ind i, er ikke legetøj. Både plastikposerne og de mange små dele kan medføre kvælning, hvis de bliver slugt.

Batterier og bortskaffelse af produkter

Batterierne må ikke udsættes for varme. Bortskaf enheden og/eller batterierne i henhold til lokale bestemmelser og forskrifter.

Brug for mere hjælp?

Batterierne må ikke udsættes for varme. Bortskaf enheden og/eller batterierne i henhold til lokale bestemmelser og forskrifter.

Oplader

Advarsel: Du må ikke oplade dit Jabra-headset med andre opladere end den, som medfølger. Brug af anden oplader kan beskadige eller ødelægge headsettet, hvilket kan ophæve garantien og være farligt. Kontakt din forhandler for oplysninger om godkendt tilbehør. Når du frakobler strømforsyningen til tilbehør, skal du sørge for at tage fat om og trække i stikket - ikke ledningen! Brug aldrig en oplader, der er beskadiget. Vigtigt: Farveindikatoren lyser under opladning, og slukker ved fuld opladning. Jabra-headsettet kan ikke bruges under opladning.

Batterier

Headsettet bruger genopladelige batterier. Optimal ydeevne opnås først efter to eller tre fulde op- og afladninger af et nyt batteri. Batteriet kan op- og aflades flere hundrede gange, men vil til sidst ikke være brugbart. Genoplad kun batterierne vha. den godkendte oplader, der følger med produktet. Tag opladeren ud af stikkontakten og enheden, når den ikke er i brug. Lad ikke et fuldt opladet batteri sidde i opladeren, da overopladning kan forkorte batteriets levetid. Hvis batteriet ikke bliver brugt, vil det blive afladet med tiden. Hvis produktet opbevares varmt eller koldt, såsom i en aflåst bil om sommeren eller vinteren, reduceres batteriets kapacitet og levetid med tiden. Batteriet bør opbevares ved 15-25°C. Hvis batteriet i opladeren er varmt eller koldt, kan det være midlertidigt uvirksomt, selv om batteriet er fuldt opladet. Batteriets ydeevne er især begrænset ved temperaturer under frysepunktet. Batterier må ikke udsættes for åben ild, da de kan eksplodere. Batterier kan også eksplodere, hvis de bliver beskadiget. Bortskaf batterier i henhold til lokale bestemmelser og forskrifter. Genbrug anbefales om muligt. Må ikke smides ud sammen med husholdningsaffald.

15. Appendiks – GN1000 Remote Handset Lifter (RHL) – (ekstra tilbehør)

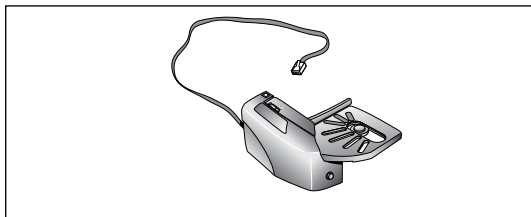

GN1000 Remote Handset Lifter (RHL) fås som ekstra tilbehør, der løfter/lægger telefonrøret automatisk, når du foretager, besvarer eller afslutter et opkald.

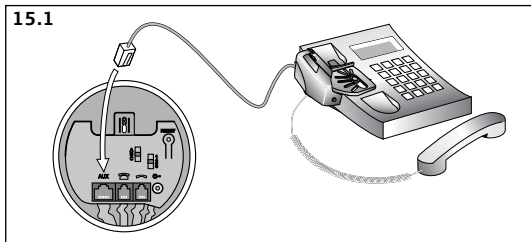

Installation

15.1 Tilslutning af RHL til telefonens hånd sæt holder. Tilslut RHL-ledningen til AUX-porten i bunden af baseenheden.

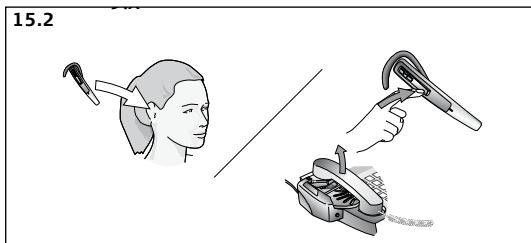

Foretagelse/besvarelse af opkald

15.2 Tag headsettet på, eller tryk på besvar-/afslutknappen, hvis du allerede har headsettet på. RHL løfter automatisk telefonrøret.

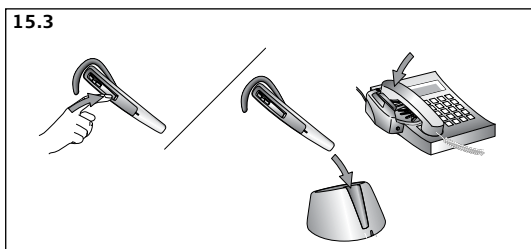

Afslutning af opkald

15.3 Tryk på besvar-/afslutknappen, eller anbring headsettet i opladerholderen. RHL lægger automatisk røret på igen, og opkaldet afsluttes

Bemærk: Uden for rækkevidde. Hvis headsettet er udenfor rækkevidde i mere end et minut, vil enhver igangværende samtale blive afbrudt.

© 2008 GN Netcom A/S. All rights reserved. Jabra® is a registered trademark of GN Netcom A/S. All other trademarks included herein are the property of their respective owners. The Bluetooth® word mark and logos are owned by the Bluetooth SIG, Inc. and any use of such marks by GN Netcom A/S is under license. (Design and specifications subject to change without notice).

www.jabra.com

MADE IN CHINA



Jabra